

仕様

型式	ASJ-100M
最大使用荷重	10Ton (1/2繰程から)
受金最低高さ	160 mm
受金最高高さ	560 mm
繰程	400 mm
フレーム全長	1545 mm
フレーム高さ	250 mm
フレームAとFの長さ	24.5 mm
フレーム内幅	170 mm
前軸全幅	334 mm
後軸全幅	495 mm
無負荷上昇時間	約 75秒 (1.0MPa時)
負荷上昇時間	約 180秒 (1.0MPa時)
作動エア圧力範囲	0.8~1.0 MPa
質量	140 Kg

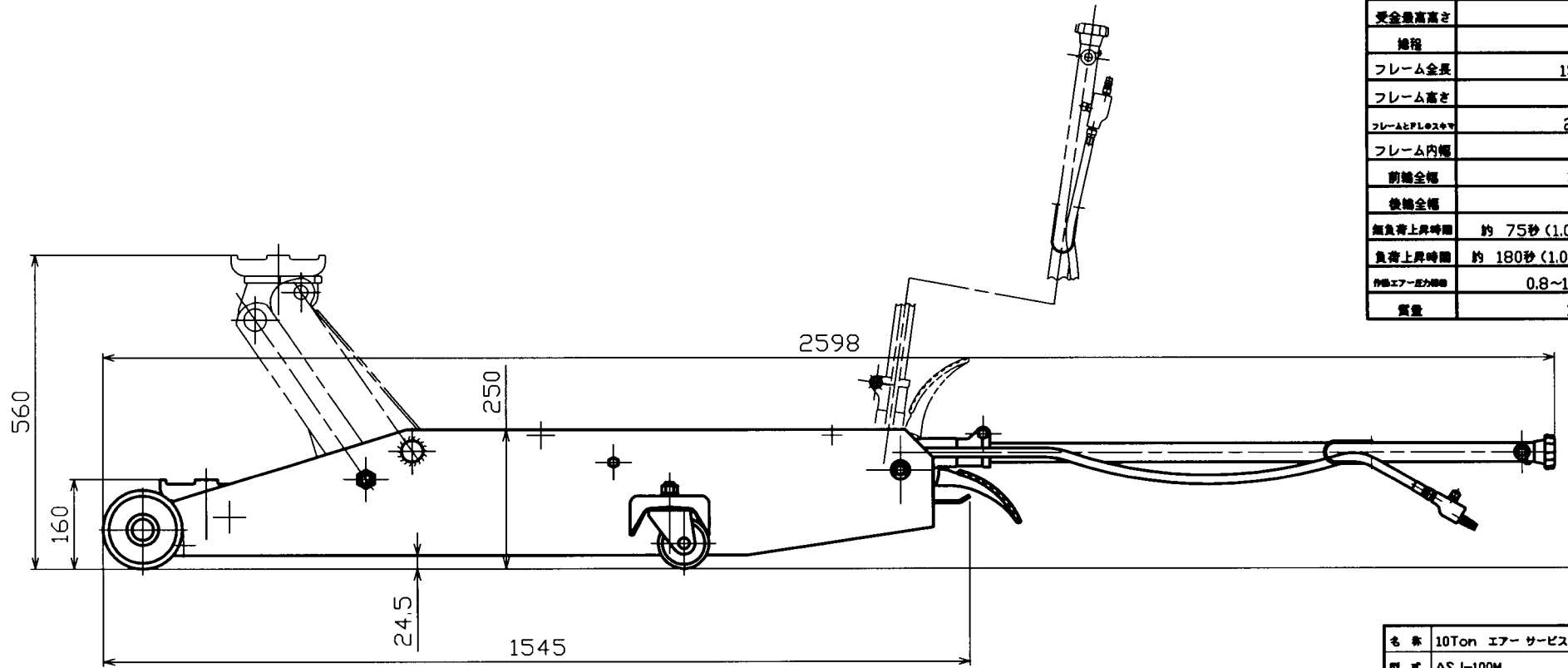

名称	10Ton エア サービスジャッキ
型式	ASJ-100M
製造番号	S-346-0000.HP.0