

| | |
|------|--------------|
| 仕様 | |
| 型式 | MH-10P |
| 能力 | 10 TON |
| 最低高さ | 240 mm |
| 油圧揚程 | 150 mm |
| 可伸び長 | 80 mm |
| 最高高さ | 470 mm |
| 本体質量 | 9.1 kg |
| ハンドル | 3本ツナギ 605 mm |
| 総質量 | 9.9 kg |

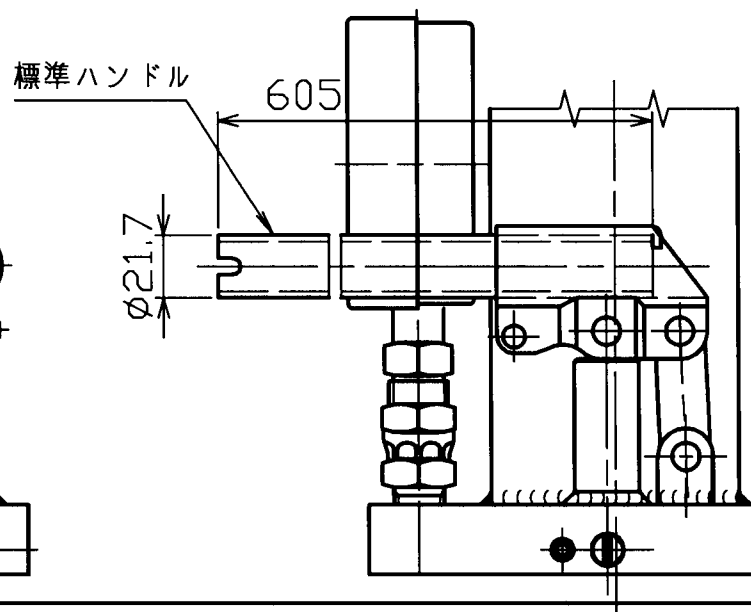
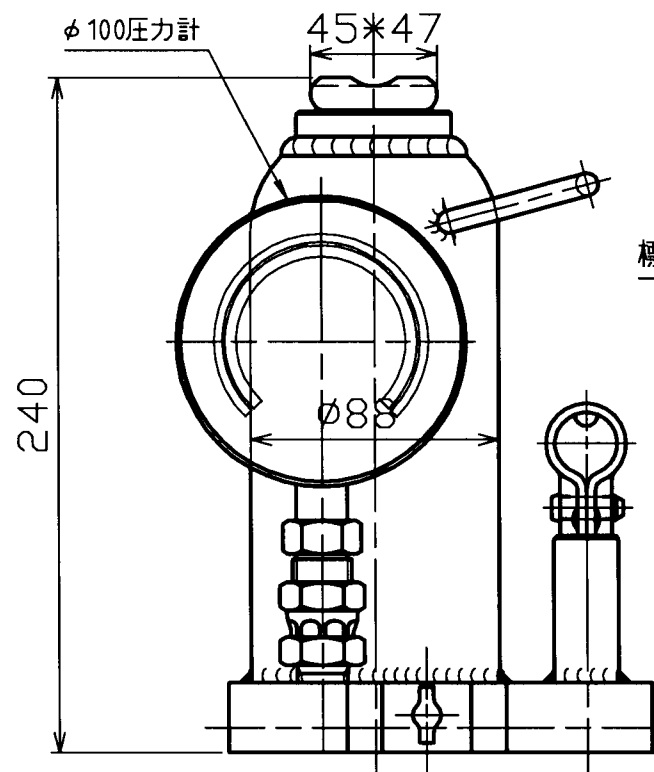

| | |
|------|------------------|
| 名称 | 10ton 圧力計付ジャッキ |
| 型式 | MH-10P |
| 図面番号 | □J10P-00-00.HP.0 |

株式会社 マサダ製作所